



solo per professionisti



- Fusion en alliage d'aluminium anodisé.
- Large dégagement entre lame et moteur pour un nettoyage simple.
- Moteur ventilé.
- Lame forgée et trempée avec fort épaisseur.
- Coulissement du chariot sur bagues auto-lubrifiantes et pivots rodés.
- Visserie en acier inox.
- Support butée très solide.
- Aiguisoir en aluminium avec 2 émeris intégrés.
- Machine compacte mais avec une capacité de coupe importante.
- Version CE Pro avec chariot amovible avec blocage de la butée.



Device for releasing the carriage



Underside motor protection plate



Blade removal tool

Fiche technique

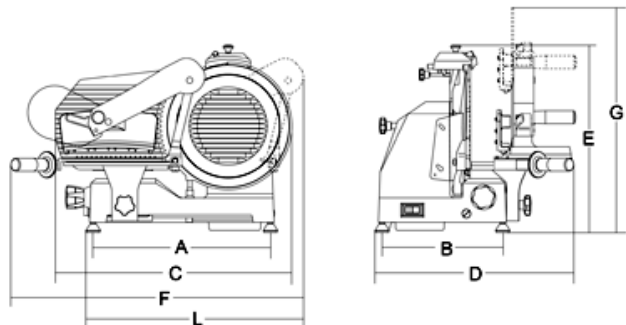
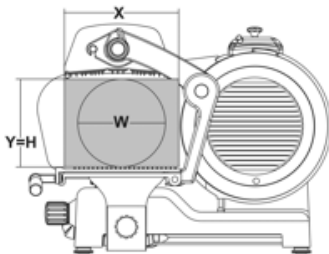

Ø lame	mm 300/inch. 12"
Moteur	Watt 210 - HP 0,29
Épaisseur de coupe	mm 13
Course du charriot	mm 265
Plateau	mm 275x260
A	mm 440
B	mm 300
C	mm 585
D	mm 540
E	mm 460
F	mm 740
G	mm 770
L	mm 580
X	mm 255
Y	mm 215
H	mm 215
W	mm 215
Poids net	kg 27
Dimensions emballage	mm 800x600x520