

Wok Gaz

3 brûleurs gaz



NGER 20-70 3 BRULEURS
THERMOCOUPLE DE SÉCURITÉ
VEILLEUSE
ROBINET D'EAU

Principales caractéristiques

- Support en fonte de Ø 280 mm et couronne wok en acier inoxydable
- Adapté pour tous les types de récipient
- Robinet de gaz avec veilleuse et thermocouple de sécurité
- Nettoyage et démontage aisé de l'appareil sans outils
- Système d'injection d'eau rasant permettant le refroidissement et le nettoyage
- Rigole d'évacuation avec bonde de trop plein
- Tiroir de récupération des résidus de cuisson intégré

Construction

- Construction acier inoxydable SUS 304
- Dossieret arrière de 300mm avec robinet d'eau froide
- Pieds réglables de ± 25 mm en acier inoxydable.
- Certifié protection IPX4

Accessoires inclus

- Woking en acier inoxydable.

Certifié :



Vue de face

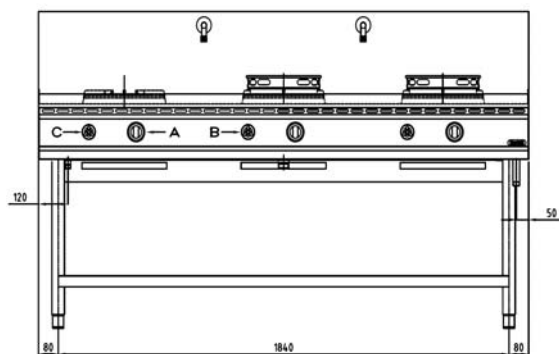

Vue en élévation

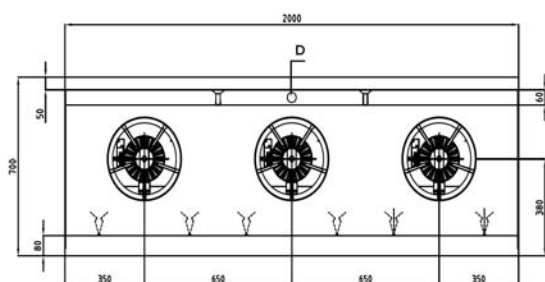

Vue de côté

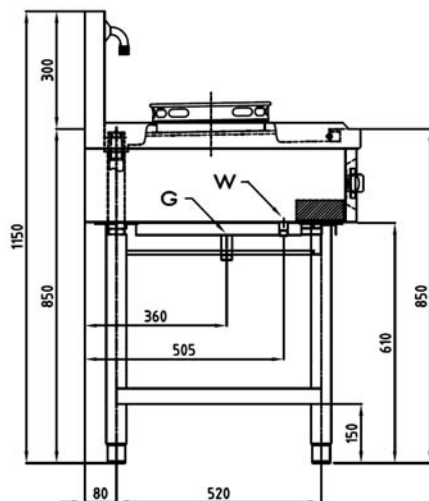

- A : Gas Valve Burner**
- B : Water Tap Faucet**
- C : Water Tap Spryer**
- D : Drain**
- G : Gas Connection**
- W : Water Connection**

* Dimensions hors-tout en mm

Gaz

Puissance gaz (G20) :

GNL : 3x13 kW (33 540 kCal/h) efficacité =>3x15 kW

Puissance gaz (G30) :

GPL : 3x11,5 kW (29 670 kCal/h)efficacité =>3x13 kW

Option type gaz :

G30/G31, G20

Raccordement gaz :

3/4"

Pression du gaz :

G20 : 20 mbar

G25 : 20 à 25 mbar

G30/G31: 28 à 30/37 mbar

G30/G31 : 50 mbar

Informations clés :

Surface de cuisson de wok :

Ø 280 mm

Émission de chaleur directe (G20) :

9,75 kW

Émission de chaleur directe (G30) :

8,62 kW

Émission de chaleur latente (G20) :

3,90 kW

Émission de chaleur latente (G30) :

3,45 kW

Émission de vapeur (G20) :

5,73 kg/h

Émission de vapeur (G30) :

5,07 kg/h

Nombre de brûleurs :

3

Vidange :

1 1/4"

Raccordement eau :

1/2"

Température MIN. :

-

Température MAX. :

-

Poids net :

-

Hauteur à l'expédition :

-

Largeur à l'expédition :

-

Profondeur à l'expédition :

-

Volume à l'expédition :

-

*Toutes informations manquantes pouvant être modifiées en tant que de besoin, veuillez contacter notre représentant pour recevoir les dernières versions des fiches signalétiques.

Wok Gaz
3 brûleurs Gaz
NGER 20-70

Les photos ainsi que les données techniques sont sujet à des changements sans avertissement préalable.

22/03/17