

Caratteristiche tecniche Rotor Wind

Technical specifications Rotor Wind

Especificaciones técnicas Rotor Wind

ITALIANO	ENGLISH	ESPAÑOL	3GF	4GF	5GF	Unità di misura Unit of measurement Unidad de medida
Peso	Weight	<i>Peso</i>	650	700	1380	Kg
Dimensioni esterne	Overall dimensions	<i>Dimensiones externas</i>	1370x1100x2020	1500x1231x2019	1831x1456x2326	mm
Larghezza massima carrello	Rack max width	<i>Anchura máxima carro</i>	450	550	700	mm
Diagonale massima carrello	Rack max diagonal	<i>Diagonal máxima carro</i>	740	890	1020	mm
Carico massimo carrello	Rack max load	<i>Carga máxima carro</i>	70	70	100	Kg
Numero teglie	Number of baking pans	<i>Número bandejas</i>	15 (60x40 cm)	15 - 18 (50x70 cm)	18 (60x80 cm)	n°
Superficie di cottura	Baking surface	<i>Superficie de cocción</i>	3,6 (n°15)	5,2 (n° 15)	8,6 (n° 18)	m²
Capacità produttiva	Hourly production	<i>Capacidad productiva</i>	50	70	120	Kg/h
Alimentazione elettrica	Electrical power	<i>Alimentación eléctrica</i>	triphas or triphase + neutral trifásica o trifásica + neutro trifase o trifase + neutro			-----
Potenza elettrica totale	Total electrical power	<i>Potencia eléctrica total</i>	1	1	2	kW
Tensione	Voltage	<i>Tensión</i>	230 o 400			Vac
Frequenza	Frequency	<i>Frecuencia</i>	50 o 60			Hz
Corrente a 400V 50Hz	Current at 400V 50Hz	<i>Corriente a 400V 50Hz</i>	2	2	3	A
Corrente a 230V 50Hz	Current at 230V 50Hz	<i>Corriente a 230V 50Hz</i>	3	3	5	A
Grado di protezione	Level of protection	<i>Grado de protección</i>	IP54			-----
Caratteristiche bruciatore - Constructive characteristics – Características quemador						
Tipo di bruciatore	Burner type	<i>Tipo de quemador</i>	Monostadio ad aria soffiata Single-stage blown air <i>Monoetápico a aire soplado</i>			-----
Lunghezza massima bocaglio	Nozzle max length	<i>Lungitud máxima tubo</i>	120	120	120	mm
Tensione di alimentazione (monofase)	Tension supply (single-phase)	<i>Tensión de alimentación (monofásica)</i>	230	230	230	Vac
Taratura ugello (con pompa tarata a 12 bar)	Nozzle calibration	<i>Calibración inyector (con pompa calibrada a 12 bar)</i>	0.75 a 60°	0.85 a 60°	1.25 a 60°	gph
Pressione in entrata del gas	Incoming gas pressure	<i>Presión entrada gas</i>	30 ÷ 360	30 ÷ 360	30 ÷ 360	mbar
Raccordo alimentazione gas	Burner supply gas connection	<i>Empalme alimentación gas</i>	1/2"	1/2"	1/2"	inch
Raccordo alimentazione gasolio	Burner supply gasoil connection	<i>Empalme alimentación gasóleo</i>	3/8"	3/8"	1/2"	inch
Potenza termica	Termical power	<i>Potencia térmica</i>	33.7 (29.000 kcal)	40.6 (35.000 kcal)	64 (55.000 kcal)	kW
Caratteristiche camera di combustione - Combustion chamber characteristics - Características cámara de combustión						
Volume focolare	Furnace volume	<i>Volumen quemador</i>	19	19	59	dm³
Pressione nel focolare (depressione rilevata con bruciatore acceso)	Furnace pressure	<i>Presión del focolare (depresión obtenida con quemador encendido)</i>	-1 ÷ -4	-1 ÷ -4	-1 ÷ -4	mbar
Consumo - Consumption - Consumo						
Consumo medio giornaliero (per forno a gasolio)	Overage daily consumption (for GASOIL fired oven)	<i>Consumo medio diario (Para horno a gasóleo)</i>	1.4 ÷ 2.2	1.7 ÷ 2.7	2.6 ÷ 4.3	Kg/h

Consumo medio giornaliero (per forno a gas)	Overage daily consumption (for GAS fired oven)	<i>Consumo medio diario</i> (para horno a gas)	1.7 ÷ 2.7	2.0 ÷ 3.2	3.2 ÷ 5.1	m³/h
Scarico fumi - Flue connection - Descarga humos						
Tipo	Type	<i>Tipo</i>	B23			-----
Diametro camino scarico fumi	Diameter steam exhaust pipe	<i>Diámetro chimenea descarga humos</i>	120	120	150	mm
Caratteristiche ventilatore - Ventilator Charatteristic - Características ventilador						
Portata aria ventilatore	Air flow	<i>Capacidad aire ventilador</i>	14÷32	16÷35	28÷44	m³/min
Potenza motore ventilazione	Power air motor	<i>Potencia motor ventilación</i>	0.75 (0.55)	0.75 (0.55)	1.5 (1.1)	hp (kW)
Caratteristiche aspiratore vapori - Steam suction fun characteristics – Características aspirador vapores						
Portata aria aspiratore	Air flow	<i>Capacidad aire aspirador</i>	8÷20	8÷20	20÷32	m³/min
Potenza motore aspirazione	Power air motor	<i>Potencia motor aspiración</i>	0.15	0.15	0.15	kW
Diametro camino uscita vapori	Diameter steam exhaust pipe	<i>Diámetro chimenea salida vapores</i>	150	150	200	mm
Caratteristiche umidificatore - Steam generator characteristics – Características humidificador						
Intervallo di umidificazione (con il forno ad una temperature di 250 °C)	Humidification interval (for oven at 250°C)	<i>Intervalo de humidificación</i> (con iel horno a una temperatura di 250°C)	20	20	20	min.
Pressione acqua in ingresso	Incoming water pressure	<i>Presión agua en entrada</i>	1.5	1.5	1.5	bar
Diametro tubo carico acqua	Diameter water arrival pipe	<i>Diámetro tubo carga agua</i>	1/2"	1/2"	1/2"	inch
Diametro tubo scarico acqua	Diameter water discharge pipe	<i>Diámetro tubo descarga agua</i>	1"	1"	1"	inch
Lampadina illuminazione camera - Chamber illumination lamp - Lámpara iluminación cámara						
Tipo	Type	<i>Tipo</i>	Alogena Halogen <i>Halógena</i>			-----
Potenza	Power	<i>Potencia</i>	50 - (24V)			W
Controllo cottura - Baking control - Control cocción						
Controllo temperatura	Temperature control	<i>Control temperatura</i>	Termoregolatore elettronico Electronic termoregulator <i>Termoregulator electrónico</i>			-----
Massima temperatura impostabile	Maximum possible temperature	<i>Máxima temperatura configurable</i>	300	300	300	°C
Gradiente salita temperatura (con forno vuoto)	Temperature rise gradient (on empty oven)	<i>Gradiente subida temperatura</i> (con horno vacío)	12	12	12	°C/min
Gradiente salita temperatura (con forno a pieno carico)	Temperature rise gradient (on fully loaded oven)	<i>Gradiente subida temperatura</i> (con horno completamente cargado)	6	6	6	°C/min
Temperatura termostato di sicurezza	Safety thermostat temperature	<i>Temperatura termostato de seguridad</i>	350	350	350	°C
Condizione dell'ambiente - Environmental conditions - Condición del ambiente						
Temperatura	Temperature	<i>Temperatura</i>	0 - 40			°C
Umidità massima	Maximum humidity	<i>Humedad máxima</i>	95% senza condensa 95% without condensation <i>95% sin condensación</i>			-----
Livello di rumore	Noise level	<i>Nivel acústico</i>	< 70			decibel

Rotor Wind 3GF

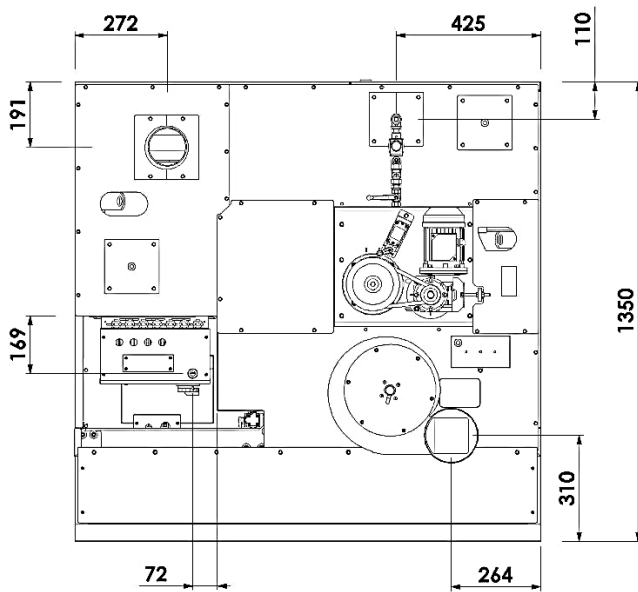
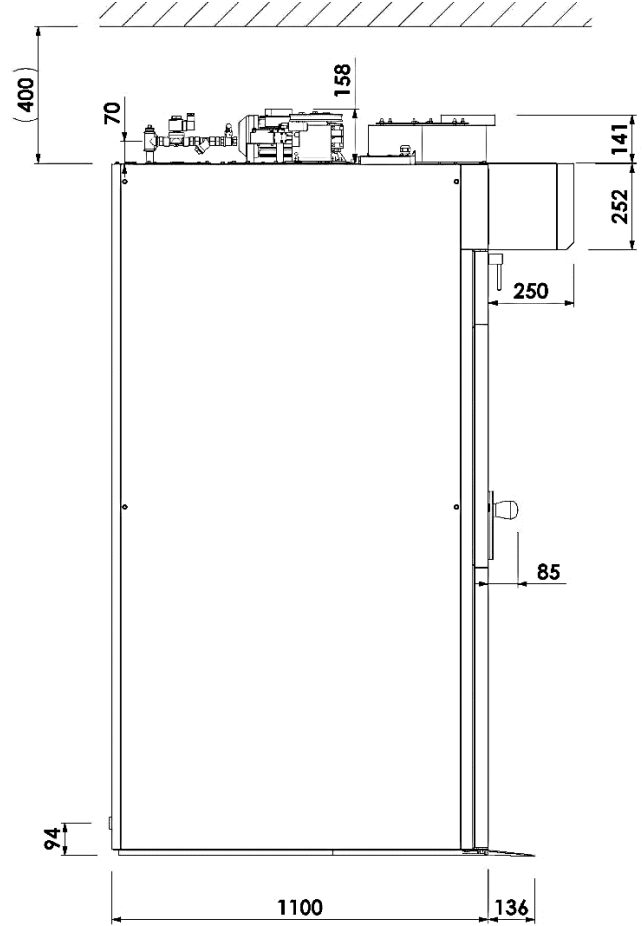
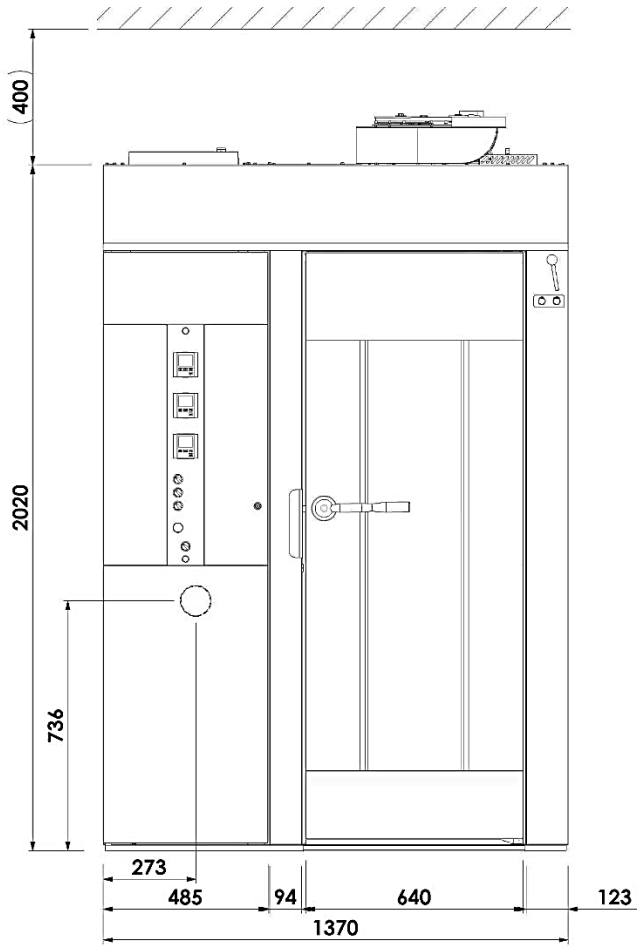

Rotor Wind 4GF

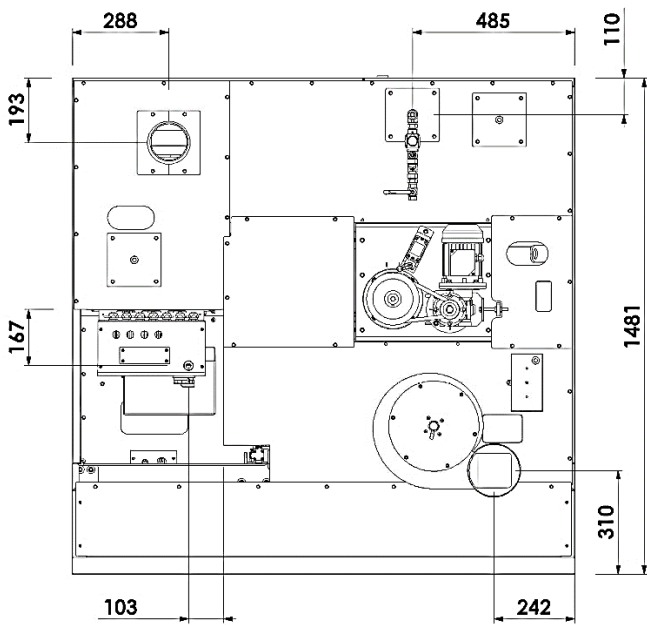
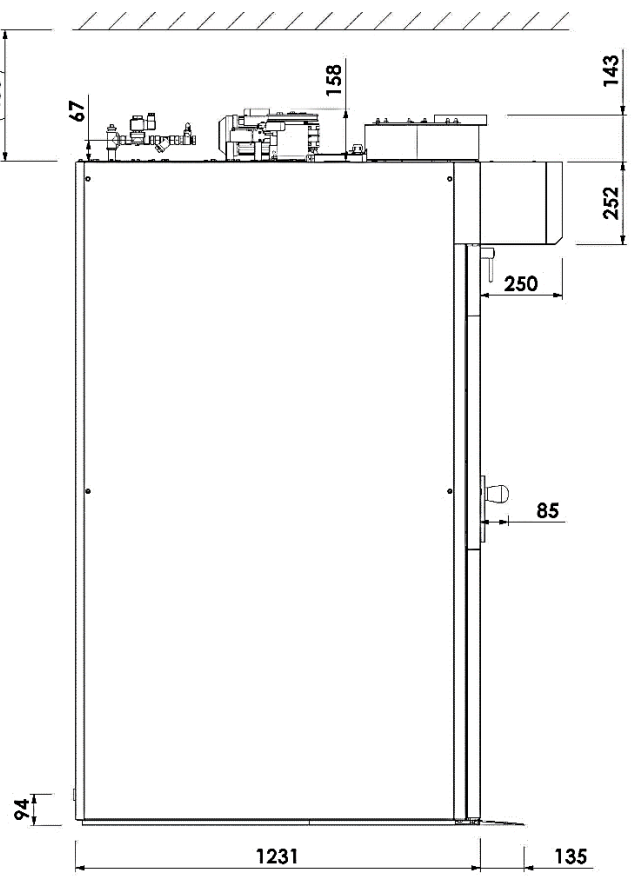
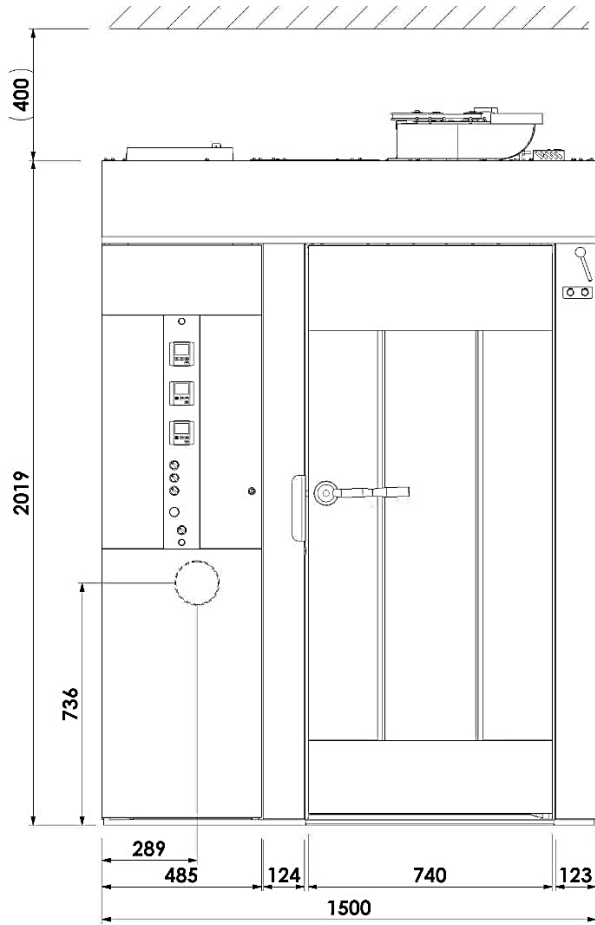

Rotor Wind 5GF

