

AF300 SH

AF350 SH



AF300 SH

AF350 SH

AFFETTATRICE GRAVITÀ TRASMISSIONE A CINGHIA PER CONGELATI SERIE SHABU

Belt driven gravity slicer for frozen product, Shabu series / Trancheur gravité à courroie pour produits congelés, série Shabu

Riemenantrieb Schwerkraft Aufschnittmaschine für tiefgefrorenen Produkten, Serie Shabu / Cortadora de fiambres de gravedad transmisión a correa para productos congelados, serie Shabu

Affettatrici a gravità professionali ideali per il taglio di qualsiasi prodotto congelato con una temperatura compresa tra /6°C / +4°C. Fusione in lega di alluminio anodizzato, trasmissione a cinghia, silenzioso motore asincrono, pulsantiera con comandi a bassa tensione, lama dentata in acciaio temperato, sistema di sblocco piatto (Escluso mod. AF300SH), scorrimento carrello su boccole autolubrificanti, piatto porta merce in alluminio dotato di canalini di scorrimento che diminuiscono gli attriti, affilatoio incorporato in fusione di alluminio e manopole in plastica rosse.

🇬🇧 Gravity slicers recommended for professional use ideal to slice all sorts of frozen products (/6°C / +4°C). Anodized cast aluminium alloy construction, belt driven transmission, silent/running asynchronous motor, low/voltage controls, forged and hardened steel toothed blade, carriage release device (except for mod. AF300SH), carriage running on self/lubricating bushes, aluminium feed plate equipped with special sliding grooves, cast/in aluminium sharpener assembly, red plastic knobs.

🇫🇷 Trancheurs gravité professionnels recommandés pour couper toutes sortes de produits congelés (/6°C / +4°C). Structure en fusion d'alliage d'aluminium anodisé, transmission à courroie, moteur asynchrone silencieux, panneau de commande basse tension, lame dentée en acier trempé, système de déblocage du chariot (à exception du Mod. AF300SH), coulissement du chariot sur bagues autolubrifiantes, plateau porte/produit en aluminium avec glissières pour réduire le frottement, affûteur aluminium incorporé, poignées rouges en plastique.

🇩🇪 Professionelle Schwerkraft/Aufschnittmaschinen, ideal für den Aufschnitt tiefgefrorener Produkte zwischen /6°C / +4°C, Guss aus eloxierter Aluminiumlegierung, Riementrieb, leiser Asynchronmotor, Drucktastenfeld mit Niederspannungssteuerung, geschmiedete gezahnte Klinge aus gehärtetem Stahl, Plattenfreigabesystem (außer Modell AF300SH), Schlitten auf selbstschmierenden Buchsen, Schnittgutauflage aus Aluminium mit Gleitkanälen ausgestattet, die die Reibung reduzieren, eingebauter Schleifstein aus Aluminiumguss, rote Drehknöpfe aus Plastik.

🇪🇸 Cortadoras de fiambres de gravedad profesionales, ideales para el corte de productos congelados (/6°C / +4°C). Fundición de aleación de aluminio anodizado, transmisión por correa, motor asincrónico silencioso, cuchilla dentada forjada en acero templado, sistema de desbloqueo plato (excepto el mod. AF300SH), deslizamiento del carro sobre cojinetes autolubrificantes, plato contenedor de fiambres de aluminio dotado de canales de deslizamiento para disminuir la fricción, afilador incorporado en aleación de aluminio, perrillas rojas.

OPTIONAL

VERNICIATURA (COLORI RAL)

RAL colours painting / Vernis couleurs RAL
Lackierung (RAL Farben) / Pintura colores RAL

PRODOTTO DI PULIZIA

Cleansing detergent / Détergent
Reinigungsmittel / Producto de limpieza

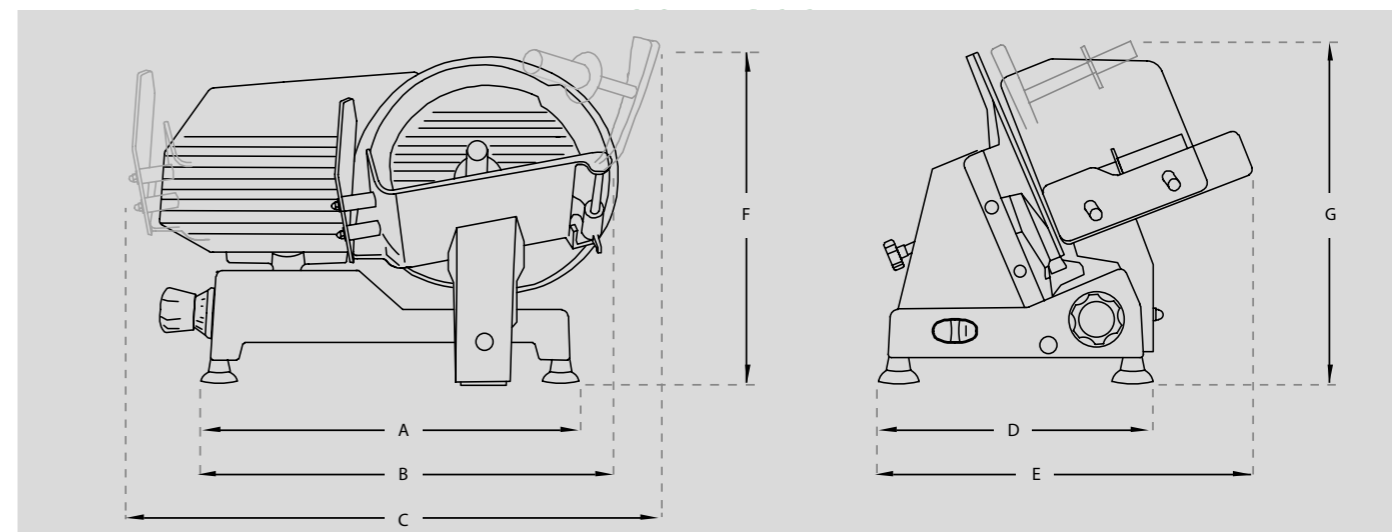

A DISTANZA PIEDINI

Distance between feet / Distance entre les pieds
Abstand zwischen der Füßchen / Distancia entre los pies

B INGOMBRO TAGLIO

Max overall dimension during cutting operation/Dimension max pendant le coupe
Platzbedarf beim Schneiden / Distancia máxima en la fase de corte

C INGOMBRO MAX INIZIO/FINE CORSA

Max distance beginning/end movement / Max distance début/fin mouvement
Maximaler Platzbedarf Beginn/Ende der Bewegung / Distancia máxima inicio/fin recorrido

D DISTANZA PIEDINI

Distance between feet / Distance entre les pieds
Abstand zwischen der Füßchen / Distancia entre los pies

E INGOMBRO MASSIMO IN LARGHEZZA

Overall width dimension / Dimension d'encombrement largeur
Maximaler Platzbedarf/Breite / Medida ancho máximo

F ALTEZZA

Height / Hauteur / Höhe / Altura

G INGOMBRO MASSIMO IN ALTEZZA

Overall height dimension / Dimension d'encombrement hauteur
Maximaler Platzbedarf/Höhe / Medida altura máxima

	AF300 SH	AF350 SH
A	500 mm	620 mm
B	570 mm	695 mm
C	640 mm	770 mm
D	365 mm	445 mm
E	540 mm	580 mm
F	450 mm	465 mm
G	545 mm	640 mm

MODELLO	AF300 SH	AF350 SH
CAPACITÀ TAGLIO Cutting capacity / Capacité de coupe Schneidleistung / Capacidad de corte	□ 250x205 mm ○ 205 mm	□ 300x260 mm ○ 260 mm
SPESSORE DI TAGLIO Cutting thickness / Épaisseur de coupe Schnittdicke / Espesor del corte	0÷16 mm	0÷16 mm
PESO Weight / Poids / Gewicht / Peso	25 kg	40 kg
MOTORE Motor / Moteur / Motor / Motor	0,27 kw	0,37 kw
LAMA DIAMETRO Blade / Lame Messerdurchmesser / Cuchilla	300 mm	350 mm
DIMENSIONI PIATTO Carriage dimensions / Dimensions plateau Ausmasse des Schlittentisches / Dimensiones plato	295x240 mm	315x280 mm
DIMENSIONI IMBALLO Packing dimensions / Dimension emballage Verpackungsgröße / Dimensiones embalaje	550x670x550 mm	650x800x610 mm