

FICHE TECHNIQUE



M004.DG.LC
RÔTISSOIRE DE POULET

3 broches, 15 poulets

N° de certificat : 2195-GAR-2033515

LES MESURES

Longueur (mm): 1040

Profondeur (mm): 500

Hauteur (mm): 760

Poids (kg): 74

ÉCLAIRAGE

Type : Halogène

Puissance : 1 X 0,042 kW/h

ALIMENTATION

Tension : 230 V

Fréquence : 50 Hz

Câble: 3x1,5mm/200 cm

Moteur : 0,022 kW/h

La Résistance :

Consommation électrique : 0,064 kW/h

PUISSANCE / CONSOMMATION

BUTANE / PROPANE

Pression : 28/37 mbar

Consommation: 1,183 Kg/h

Puissance: 7,5 kW/h

Kcal/h: 6880 Kcal/h

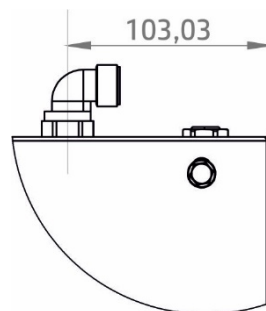
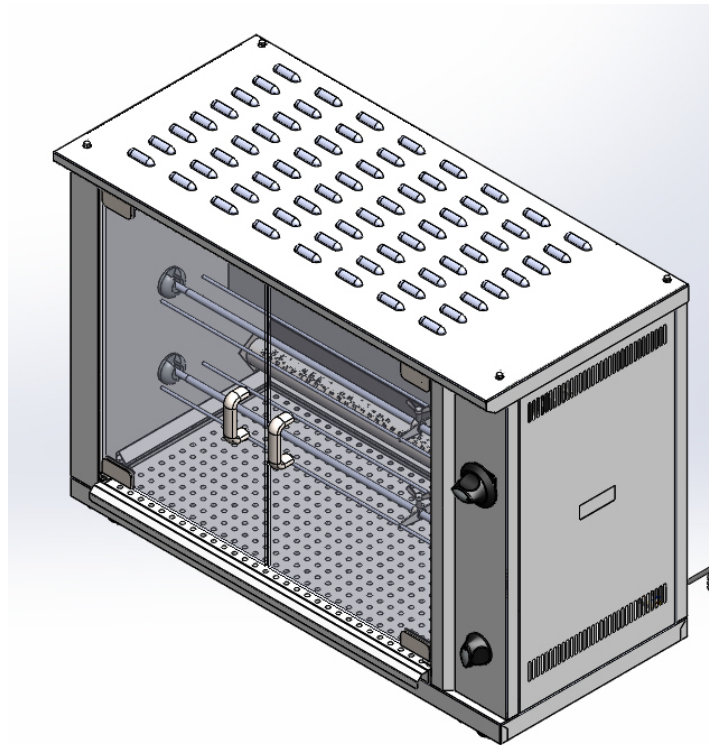

vue de dessus

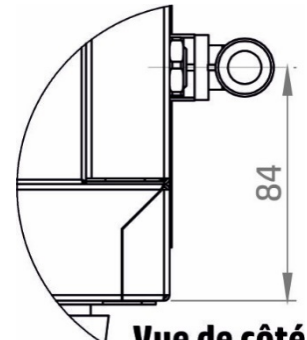

Vue de côté

