

## JUMBO 30

### MACHINE SOUS VIDE



#### DESCRIPTION

La machine sous vide Jumbo 30 est un modèle robuste et tout en inox. Cette machine est équipée en standard avec une pompe à vide Busch et une commande digitale avec 1 programmes mémorisable. Ce modèle de table est conforme les législations CE en vigueur.

#### CARACTERISTIQUES

- En standard avec 1 barre de soudure (frontale): 350 mm
- Double soudure en standard (2 fils de résistance).
- En option sans frais supplémentaires: Soudure coupure/Soudure large
- Barre de soudure facilement amovible sans connexions électriques
- Capacité de pompe: 8 m<sup>3</sup>/h pompe à vide Busch
- Programme d'entretien et nettoyage de la pompe
- Cycle de machine: 25-60 sec
- Contrôle temporel en standard avec 1 programmes mémorisable
- Chambre à vide emboutie tout en inox
- Châssis en inox et couvercle transparent
- Livré avec de plaque d'insertion volumiques pour un cycle rapide et un bon positionnement du produit

#### OPTIONS

-

#### ACCESSOIRES

- Plaque d'insertion inclinée (pour emballer sous vide les liquides et les poudres)
- Adaptateur externe
- Kit d'entretien
- Chariot avec étagères

# MACHINE SOUS VIDE JUMBO 30 – SPÉCIFICATIONS

MACHINE SOUS VIDE JUMBO 30 – FICHE TECHNIQUE

## DIMENSIONS

En mm

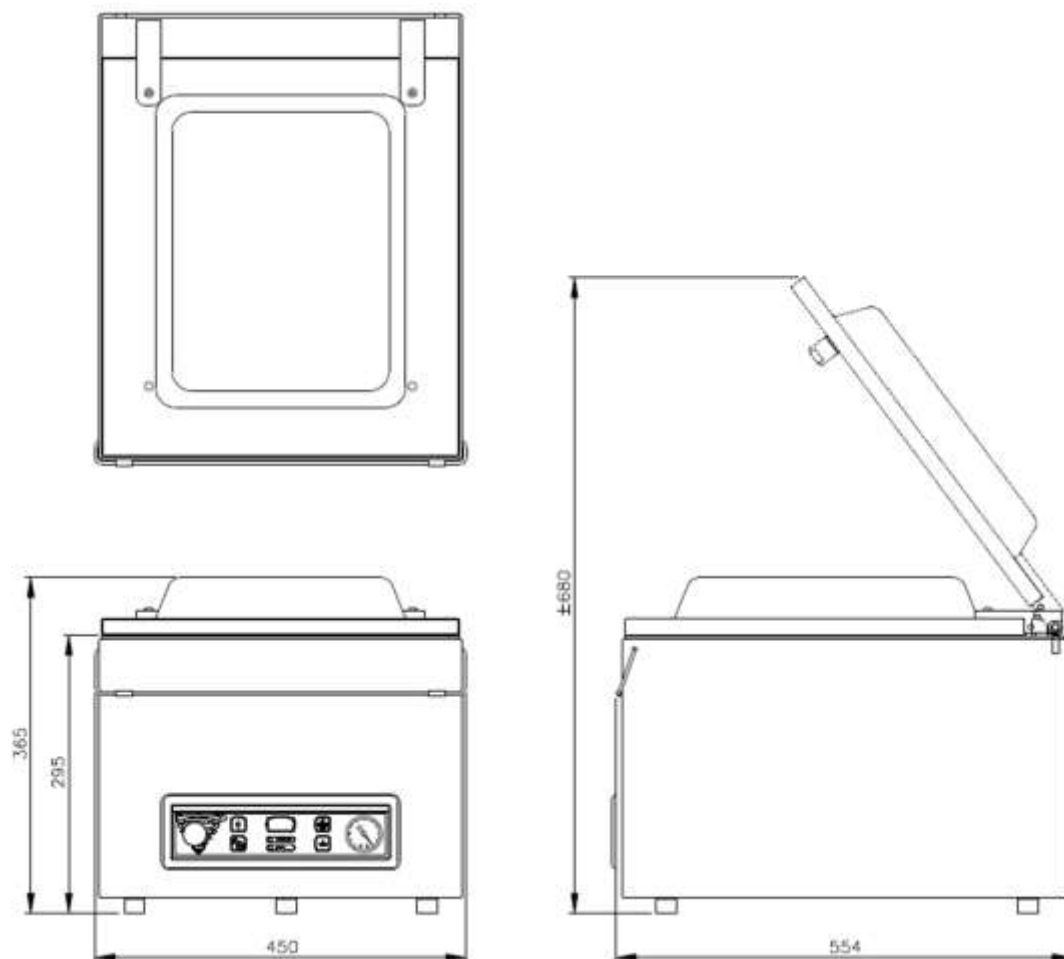

| Modèle   | Dimensions (mm)                        |                      | Voltage*<br>(Hz) | Capacité<br>pompe<br>(m <sup>3</sup> /h) | Puissance<br>(kW) | Poids<br>(kg) |
|----------|--|----------------------|------------------|--|-------------------|---------------|
|          | Chambre<br>(espace utile)<br>L x l x H | Machine<br>L x l x H |                  |  |                   |               |
| Jumbo 30 | 370 x 350 x 150                        | 554 x 450 x 365      | 230V-1-50        | 8  | 0,4               | 44            |

\* Autres voltages disponibles